



## BX35P



### Przyssawka z mieszkem 2"

- ▶ Odpowiednie do regulacji poziomu oraz do przenoszenia przedmiotów o nierównych i porowatych powierzchniach, jak np. tektura.
- ▶ W przyssawkach dwukolorowych mieszek oraz wargi uszczelniająca wykonane są z materiałów o różnej twardości, co powoduje, że przyssawka jest mocna i stabilna, jednocześnie zaś miękka i elastyczna.
- ▶ Przyssawki ze specjalnie opracowanego materiału DURAFLEX® łączą w sobie elastyczność gumy i odporność na zużycie poliuretanu.
- ▶ Materiał DURAFLEX® nie pozostawia śladów na przenoszonym przedmiocie.

### Siły podnoszenia i dane techniczne

Materiał	Siła podnoszenia prostopadła do powierzchni, N, przy poziomie podciśnienia			Siła podnoszenia równoległa do powierzchni, N, przy poziomie podciśnienia			Objętość cm <sup>3</sup>	Min. promień krzywizny mm	Maks. ugięcie pionowe mm	Waga części gumowej g
	20 -kPa	60 -kPa	90 -kPa	20 -kPa	60 -kPa	90 -kPa				
PU30°/60°	12.0	20.0	28	14.0*	27*	34*	10.0	10.0	14.0	8.0
PU60°	15.0	25	30	22.0*	30*	36*	10.0	10.0	14.0	8.0

\*Ssawka nie jest przeznaczona do zastosowań gdzie występują siły równoległe. Wartości sił podnoszenia podane w tabeli mają zastosowanie gdy siły ścinające powstają przy wykonywaniu nagłych przyspieszeń lub opóźnień.

### Specyfikacja materiałowa

Materiał	Kolor	Twardość °Shore A	Temperatura pracy °C
Poliuretan, PU30	Żółty przezroczysty	30	10–50
Poliuretan, PU60	Zielony przezroczysty	60	10–50

### Odporność materiałów

Odporność na zużycie	Olej	Warunki atmosferyczne i ozon	Hydroliza	Benzyna	Stężone kwasy	Etanol	Metanol	Utlenianie
Doskonała	Doskonała	Doskonała	Umiarkowana**	Umiarkowana	Umiarkowana**	Umiarkowana	Słaba	Słaba

\*\*Prosimy o kontakt z firmą Piab.

## Dane do zamówienia

	Kompletne przyssawki	Art. Nr
A	Przyssawka BX35P Poliuretan 30/60 z filtrem, 1/8" NPSF żeński	0106604
A	Przyssawka BX35P Poliuretan 30/60 z filtrem, 1/8" NPSF żeński, z zaworem sterującym o podwójnym przepływie	0106605
B	Przyssawka BX35P Poliuretan 30/60 z filtrem, G1/8" męski, z filtrem siatkowym	9912151
C	Przyssawka BX35P Poliuretan 30/60 z filtrem, G1/4" męski, z filtrem siatkowym	0114449
C	Przyssawka BX35P Poliuretan 30/60, 1/4" NPT męskie, z filtrem siatkowym	0107563
C	Przyssawka BX35P Poliuretan 30/60 z filtrem, 1/4" NPT męskie, z zaworem sterującym o podwójnym przepływie	9909193
D	Przyssawka BX35P Poliuretan 30/60 z filtrem, G3/8" męski, z filtrem siatkowym	0107377
D	Przyssawka BX35P Poliuretan 30/60 filtrem, G3/8" męski, filtrem siatkowym i z zaworem sterującym o podwójnym przepływie	0107378
D	Przyssawka BX35P Poliuretan 30/60 z filtrem, 3/8" NPT męskie, z filtrem siatkowym	9906975
D	Przyssawka BX35P Poliuretan 30/60 z filtrem, 3/8" NPT męskie, z zaworem sterującym o podwójnym przepływie	9909194
A	Przyssawka BX35P Poliuretan 60 z filtrem, 1/8" NPSF żeński	0107561
A	Przyssawka BX35P Poliuretan 60 z filtrem, 1/8" NPSF żeński, z zaworem sterującym o podwójnym przepływie	0107562
B	Przyssawka BX35P Poliuretan 60 z filtrem, G1/8" męski, z filtrem siatkowym	9912152
C	Przyssawka BX35P Poliuretan 60 z filtrem, 1/4" NPT męskie, z filtrem siatkowym	0107567
C	Przyssawka BX35P Poliuretan 60 z filtrem, 1/4" NPT męskie, z zaworem sterującym o podwójnym przepływie	9909190
D	Przyssawka BX35P Poliuretan 60 z filtrem, G3/8" męski, z filtrem siatkowym	0107379
D	Przyssawka BX35P Poliuretan 60 z filtrem, G3/8" męski, z filtrem siatkowym i z zaworem sterującym o podwójnym przepływie	0107380
D	Przyssawka BX35P Poliuretan 60 z filtrem, 3/8" NPT męskie, z filtrem siatkowym	9909187
D	Przyssawka BX35P Poliuretan 60 z filtrem, 3/8" NPT męskie, z zaworem sterującym o podwójnym przepływie	9909191

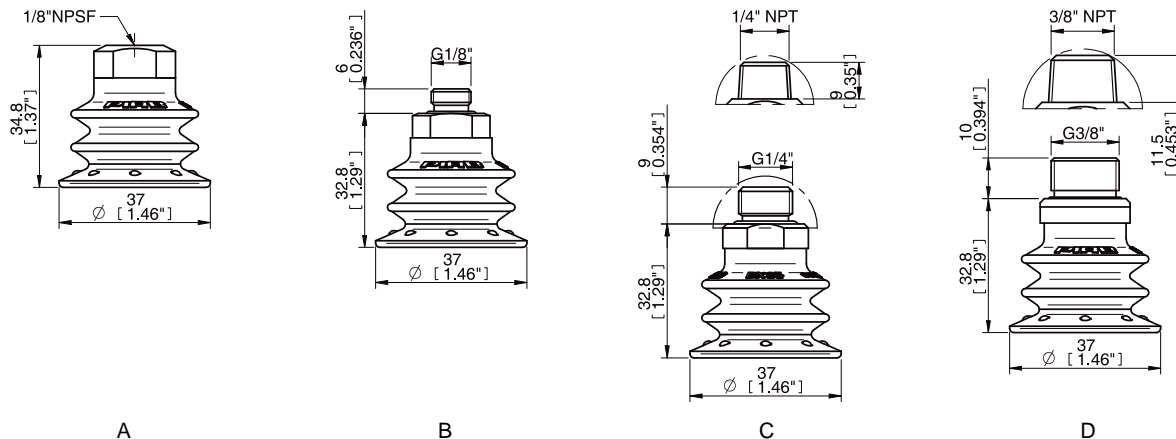

Część gumowa	Art. Nr
Przyssawka BX35P Poliuretan 30/60, z filtrem	0106619
Przyssawka BX35P Poliuretan 60, z filtrem	0107376
Przyssawka BX35P Poliuretan 30/60	0106292
Przyssawka BX35P Poliuretan 60	0107477

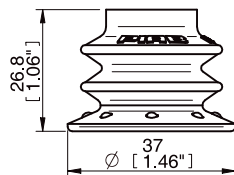

Mocowanie	Art. Nr
Mocowanie 1/8" NPSF żeńskie, 30–40	3250005
Mocowanie 1/8" NPSF żeńskie, 30–40, z zaworem sterującym o podwójnym przepływie	3251006
Mocowanie G1/8" męskie, 40, z filtrem siatkowym	0200714
Mocowanie G1/4" męskie, 30–40, z filtrem siatkowym	3250091
Mocowanie 1/4" NPT męskie, z filtrem siatkowym	3250093
Mocowanie 1/4" NPT męskie, z zaworem sterującym o podwójnym przepływie	3251008
Mocowanie G3/8" męskie, 30–40, z filtrem siatkowym	3250086
Mocowanie G3/8" męskie, 30–40, z z filtrem siatkowym i z zaworem sterującym o podwójnym przepływie	3251009
Mocowanie 3/8" NPT męskie, z filtrem siatkowym	3250089
Mocowanie 3/8" NPT męskie, z zaworem sterującym o podwójnym przepływie	3251010

Dodatkowe informacje oraz zwymiarowane rysunki znajdują się w rozdziale Mocowania przyssawek/chwytaaków.

Części zamienne	Materiał	Temperatura pracy °C	Art. Nr
Filtr do przyssawki BX35P, 10 szt.	Poliester/TPE	-40-90	0201001