

Technika Próżniowa

Przyszłość zależy od dobrego wyboru produktu



Wydanie Specjalne

www.piab.com

 **piab**

BL50-4 FDA



Cechy

- ▶ Wykonane z silikonu spełniającego wymagania FDA 21 CFR 177.2600.
- ▶ Dobre właściwości uszczelniające.
- ▶ Odpowiednie do przenoszenia torebek z delikatną zawartością - batoników, ciastek lub mrożonej żywności.
- ▶ Odpowiednie do kompensacji poziomu.
- ▶ Mocowanie o dużym przepływie.

Siły podnoszenia i dane techniczne

Siła podnoszenia prostopadła do powierzchni, N, przy poziomie podciśnienia			Siła podnoszenia równoległa do powierzchni, N, przy poziomie podciśnienia			Objętość cm ³	Min. promień krzywizny mm	Maks. ugięcie pionowe mm	Waga części gumowej g
20 -kPa	60 -kPa	90 -kPa	20 -kPa	60 -kPa	90 -kPa				
8	25	—	—	—	—	35	30	22	25

Specyfikacja materiałowa

Materiał	Kolor	Twardość °Shore A	Temperatura pracy °C
Silikon, SIL FDA	Przezroczysty	40	-40–200

Odporność materiałów

Materiał	Odporność na zużycie	Olej	Warunki atmosferyczne i ozon	Hydroliza	Benzyna	Stężone kwasy	Alkohol	Utlenianie
Silikon, SIL FDA	Dobra	Słaba	Doskonała	Umiarkowana	Słaba	Słaba	Dobra	Doskonała

Dane do zamówienia

	Kompletne przyssawki	Art. Nr
A	Przyssawka BL50-4 Silikon FDA, G1/2" męskie	9909649
B	Przyssawka BL50-4 Silikon FDA, 1/2" NPT męskie	9909650

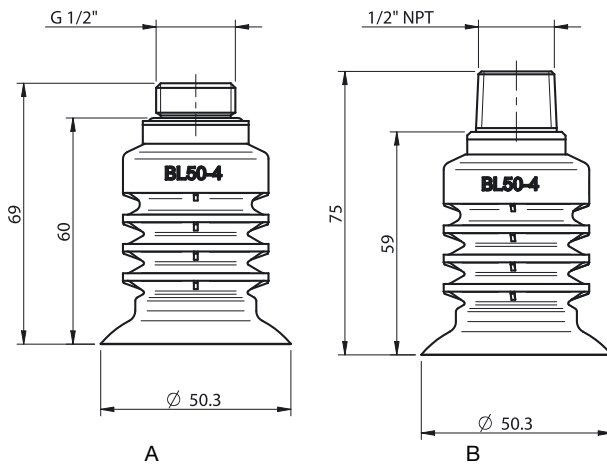

	Część gumowa	Art. Nr
	Przyssawka BL50-4, silikon FDA	0200238

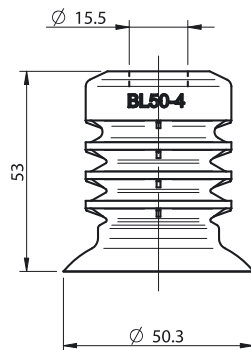

	Opis	Art. Nr
	Mocowanie G1/2" męskie	0113117
	Mocowanie 1/2" NPT męskie	0113140