

# Technika Próżniowa

Przyszłość zależy od dobrego wyboru produktu



Wydanie Specjalne

[www.piab.com](http://www.piab.com)

 **piab**

## BX25P



### Przyssawka z mieszkem 2"

- ▶ Odpowiednie do regulacji poziomu oraz do przenoszenia przedmiotów o nierównych i porowatych powierzchniach, jak np. tektura.
- ▶ W przyssawkach dwukolorowych mieszek oraz wargi uszczelniająca wykonane są z materiałów o różnej twardości, co powoduje, że przyssawka jest mocna i stabilna, jednocześnie zaś miękka i elastyczna.
- ▶ Przyssawki ze specjalnie opracowanego materiału DURAFLEX® łączą w sobie elastyczność gumy i odporność na zużycie poliuretanu.
- ▶ Materiał DURAFLEX® nie pozostawia śladów na przenoszonym przedmiocie.

### Siły podnoszenia i dane techniczne

Materiał	Siła podnoszenia prostopadła do powierzchni, N, przy poziomie podciśnienia			Siła podnoszenia równoległa do powierzchni, N, przy poziomie podciśnienia			Objętość cm <sup>3</sup>	Min. promień krzywizny mm	Maks. ugięcie pionowe mm	Waga części gumowej g
	20 -kPa	60 -kPa	90 -kPa	20 -kPa	60 -kPa	90 -kPa				
PU30°/60°	8.0	13.0	18.0	5.0*	10.0*	12.0*	3.0	6.0	8.5	3
PU60°	9.0	14.0	18.0	7.0*	11.0*	15.0*	3.0	8.0	8.5	3

\*Ssawka nie jest przeznaczona do zastosowań gdzie występują siły równoległe. Wartości sił podnoszenia podane w tabeli mają zastosowanie gdy siły ścinające powstają przy wykonywaniu nagłych przyspieszeń lub opóźnień.

### Specyfikacja materiałowa

Materiał	Kolor	Twardość °Shore A	Temperatura pracy °C
Poliuretan, PU30	Żółty przezroczysty	30	10–50
Poliuretan, PU60	Zielony przezroczysty	60	10–50

### Odporność materiałów

Odporność na zużycie	Olej	Warunki atmosferyczne i ozon	Hydroliza	Benzyna	Stężone kwasy	Etanol	Metanol	Utlenianie
Doskonała	Doskonała	Doskonała	Umiarkowana**	Umiarkowana	Umiarkowana**	Umiarkowana	Słaba	Słaba

\*\*Prosimy o kontakt z firmą Piab.

## Dane do zamówienia

	Kompletne przyssawki	Art. Nr.
A	Przyssawka BX25P Poliuretan 30/60 z filtrem, M5 żeński	0109404
B	Przyssawka BX25P Poliuretan 30/60 z filtrem, G1/8" męski	0114131
C	Przyssawka BX25P Poliuretan 30/60 z filtrem, G1/8" męski / M5 żeński	0109402
C	Przyssawka BX25P Poliuretan 30/60 z filtrem, G1/8" męski / M5 żeński, z zaworem sterującym o podwójnym przepływie	0109403
D	Przyssawka BX25P Poliuretan 30/60 z filtrem, 5xM5 żeński	0109405
A	Przyssawka BX25P Poliuretan 60 z filtrem, M5 żeński	0109400
B	Przyssawka BX25P Poliuretan 60 z filtrem, G1/8" męski	0114149
C	Przyssawka BX25P Poliuretan 60 z filtrem, G1/8" męski / M5 żeński	0109398
D	Przyssawka BX25P Poliuretan 60 z filtrem, 5xM5 żeński	0109401

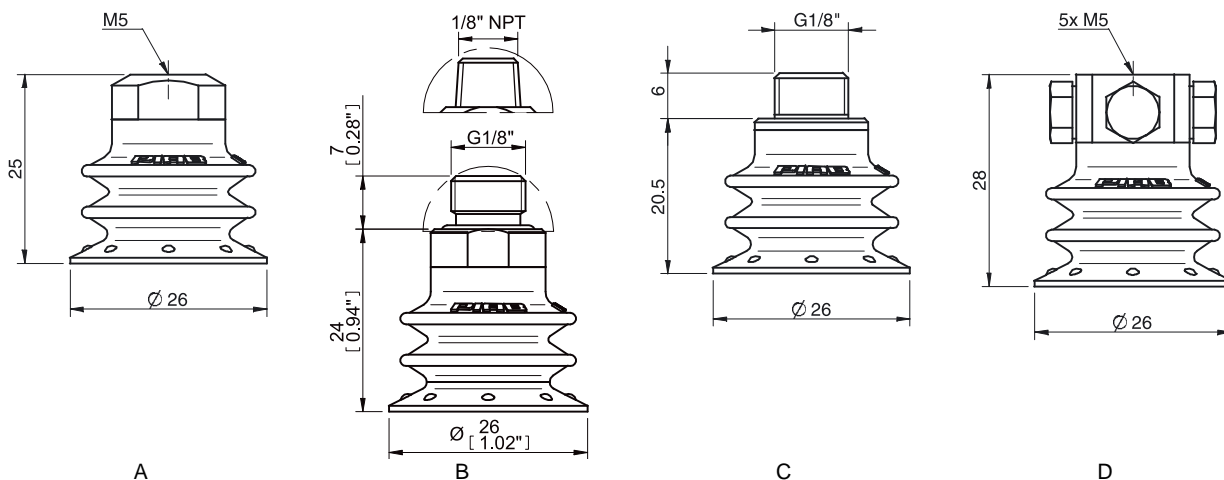

Część gumowa	Art. Nr
Przyssawka BX25P Poliuretan 30/60	0109006
Przyssawka BX25P Poliuretan 30/60, z filtrem	0109312
Przyssawka BX25P Poliuretan 60	0108240
Przyssawka BX25P Poliuretan 60, z filtrem	0109397

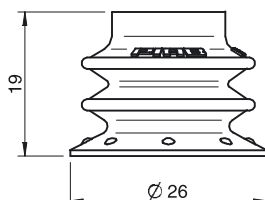

Mocowanie	Art. Nr
Mocowanie M5 żeńskie	3250003
Mocowanie M5 żeńskie, z zaworem sterującym o podwójnym przepływie	3251001
Mocowanie G1/8" męskie, z filtrem siatkowym	3250085
Mocowanie G1/8" męskie / M5 żeńskie	3250004
Mocowanie G1/8" męskie / M5 żeńskie, z zaworem sterującym o podwójnym przepływie	3251004
Mocowanie 5xM5 żeńskie	0100260
Mocowanie 5xM5 żeńskie, z zaworem sterującym o podwójnym przepływie	3251005

*Dodatkowe informacje oraz zwymiarowane rysunki znajdują się w rozdziale Mocowania przyssawek/ chwytaków.*

Części zamienne	Materiał	Temperatura pracy °C	Art. Nr
Filtr do BX25P, 10 szt.	Polyester/TPE	-40-90	0201000