

Technika Próżniowa

Przyszłość zależy od dobrego wyboru produktu



Wydanie Specjalne

www.piab.com

 **piab**

P3010 Regulowany przełącznik próżniowy z 1 wyjściem



- ▶ Opatentowany wielostopniowy wkład COAX® - MINI z wkładami Pi, Si i Xi.
- ▶ Wyposażony w tłumik przepływowy i filtr próżniowy dla agresywnego środowiska.
- ▶ Wysoka niezawodność systemu w przypadku fluktuacji lub spadku ciśnienia zasilania.
- ▶ Odpowiednie do stosowania w szczelnych systemach do szybkiej i sprawnej ewakuacji.

Dane techniczne

Opis	Jednostka	Wartość
Maksymalne ciśnienie zasilania (pompa)	MPa	0.7
Poziom hałasu	dBa	66-68
Maksymalne ciśnienie (przełącznik)	MPa	0.2
Zakres podciśnienia	-kPa	0-100
Materiał		PP, PA, PC, AI, NBR, SS
Temperatura pracy	°C	-10-50
Waga	g	174-426
Funkcja		NO
Histereza		±2% F.S.
Napięcie zasilania	V DC	10.8-30
Klasa bezpieczeństwa		IP40
Wilgotność	%RH	35-85
Przybliżony czas odpowiedzi	ms	1
Dokładność przy 25°C		±3% F.S.
Maks. pobór prądu	mA	20
Napięcie przebicia	V DC	500
Izolacja przy 500 VDC	MOhm	100
Odporność na wibracje, 1.5 mm, XYZ, 2 h	Hz	10-55
Maks. prąd wyjściowy	mA	80

Tabele wydajności

W zależności od wyboru wkładu COAX®, dane wydajności pomp P3010 można znaleźć w tabelach przepływu podciśnienia, czasu opróżniania i przepływu przedmuchu dla modeli P3010 lub notach katalogowych wkładów COAX®.

Dane do zamówienia

1. Wybierz obudowę	P3010 kod
Obudowa, przyłącza Ø=6 mm	00
Obudowa, przyłącza 1/8" NPSF	01

2. Wkłady COAX®	P3010 kod
Moduł ssący COAX® Pi12-3FSx1	AE
Moduł ssący COAX® Pi12-3FSx1, zawór zwrotny	AF
Moduł ssący COAX® Pi12-3FSx2	AG
Moduł ssący COAX® Pi12-3FSx2, zawór zwrotny	AH
Moduł ssący COAX® Si08-3FSx1	AA
Moduł ssący COAX® Si08-3FSx1, zawór zwrotny	AB
Moduł ssący COAX® Si08-3FSx2	AC
Moduł ssący COAX® Si08-3FSx2, zawór zwrotny	AD
Moduł ssący COAX® Xi10-3FSx1	AI
Moduł ssący COAX® Xi10-3FSx1, zawór zwrotny	AJ
Moduł ssący COAX® Xi10-3FSx2	AK
Moduł ssący COAX® Xi10-3FSx2, zawór zwrotny	AL

3. Wybór funkcji i modułu łączącego	P3010 kod
Moduł przyłączeniowy szybkiego uwalniania 10 i 6 mm, 3 cm ³	04
Moduł przyłączeniowy szybkiego uwalniania 8 i 6 mm, 30 cm ³	05
Moduł przyłączeniowy szybkiego uwalniania 8 i 6 mm, 60 cm ³	06
Moduł przyłączeniowy szybkiego uwalniania 10 i 6 mm, 30 cm ³	07
Moduł przyłączeniowy szybkiego uwalniania 10 i 6 mm, 60 cm ³	08
Moduł przyłączeniowy szybkiego uwalniania 1/4" NPSF i 6 mm, 3 cm ³	09
Moduł przyłączeniowy szybkiego uwalniania 1/4" NPSF i 6 mm, 30 cm ³	10
Moduł przyłączeniowy szybkiego uwalniania 1/4" NPSF i 6 mm, 60 cm ³	11
Moduł przyłączeniowy szybkiego uwalniania 8 i 6 mm, 3 cm ³	12

Więcej informacji o module szybkiego uwalniania znajduje się w notach katalogowych.

4. Wybór ES	P3010 kod
Bez układu oszczędzania energii	AA
Zawór DS23	AB

Więcej informacji o zaworze DS 23 znajduje się w notach katalogowych.

5. Wybór czujnika podciśnienia	P3010 kod
Przełącznik próżniowy, regulowany, PNP NO LM8	05

Przykład	Numer do zamówienia
Obudowa, przyłącze Ø 6 mm Pi12-3FSx1, funkcja szybkiego uwalniania 10/6 3 cm ³ , bez układu oszczędzania energii, przełącznik próżniowy PNP NO LM8	P3010.00.AE.04.AA.05

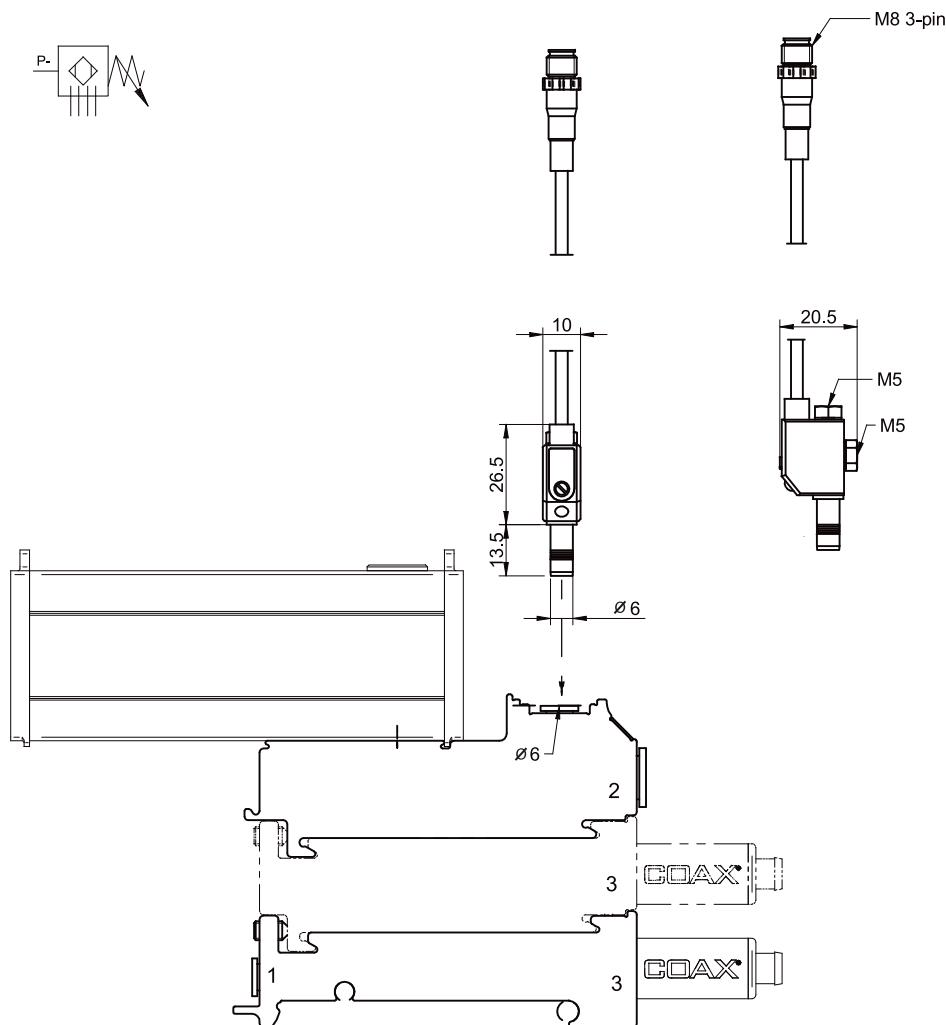

Dane do zamówienia - akcesoria

Opis	Art. Nr
Zestaw uszczelniający P3010, NBR	0104201

Zestaw uszczelniający zawiera zawory klapowe, filtr sprężonego powietrza i filtr próżniowy.