

Technika Próżniowa

Przyszłość zależy od dobrego wyboru produktu



Wydanie Specjalne

www.piab.com

 **piab**

Uchwyt montażowy MB



- ▶ Uchwyty montażowe pasują do systemów profili wytłaczanych.
- ▶ Kompensatory poziomu i regulatory wysokości z gwintem zewnętrznym w rozmiarach M12, M16, M20 i M25 są idealne do mocowania na uchwytych montażowych.
- ▶ Ułatwiają instalację przyssawki i pozycjonowania w kierunku-X.
- ▶ Dostępne wersje długie i krótkie.

Dane techniczne

Opis	Jednostka	Wartość
Materiał		Stal
Temperatura pracy	°C	-20–60

Dane techniczne, specyfikacja

Art. Nr	Waga g	Maks. obciążenie w pionie	Maks. moment zginający
		N	Nm
0200449	45	200	7
0200450	45	200	7
0200451	40	200	7
0200452	70	300	15
0200455	60	200	7
0200454	65	200	7
0200456	60	200	7
0200457	100	300	15

Dane do zamówienia

	Opis	Art. Nr
A	Uchwyt montażowy MB12S	0200449
B	Uchwyt montażowy MB16S	0200450
C	Uchwyt montażowy MB20S	0200451
D	Uchwyt montażowy MB25S	0200452
E	Uchwyt montażowy MB12L	0200455
F	Uchwyt montażowy MB16L	0200454
G	Uchwyt montażowy MB20L	0200456
H	Uchwyt montażowy MB25L	0200457

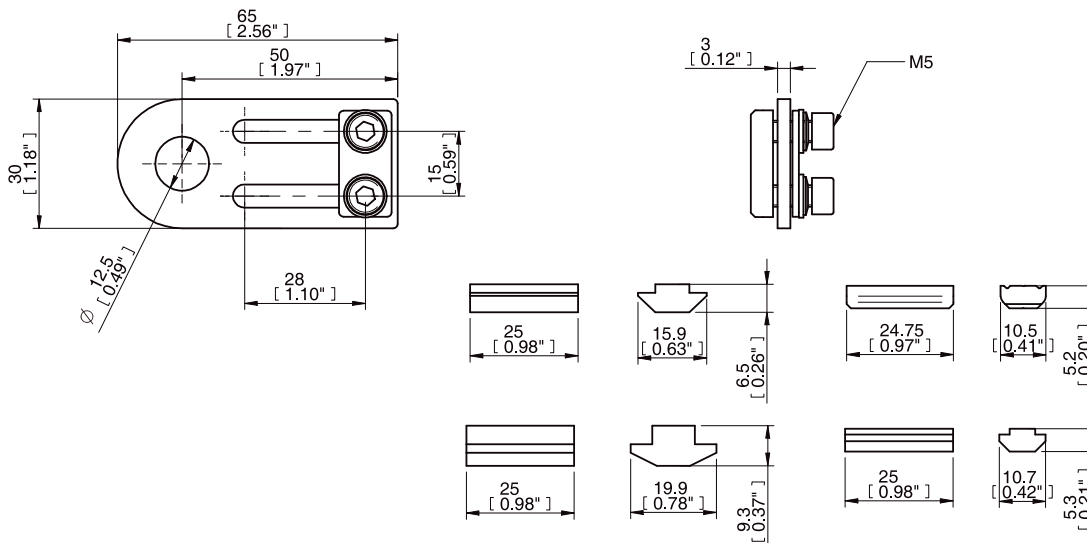

A

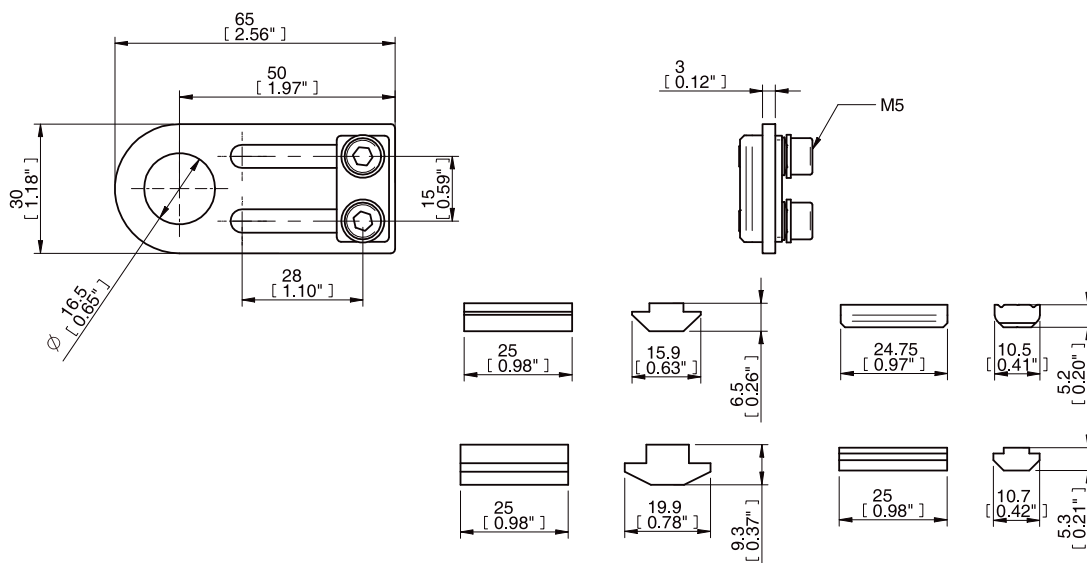

B

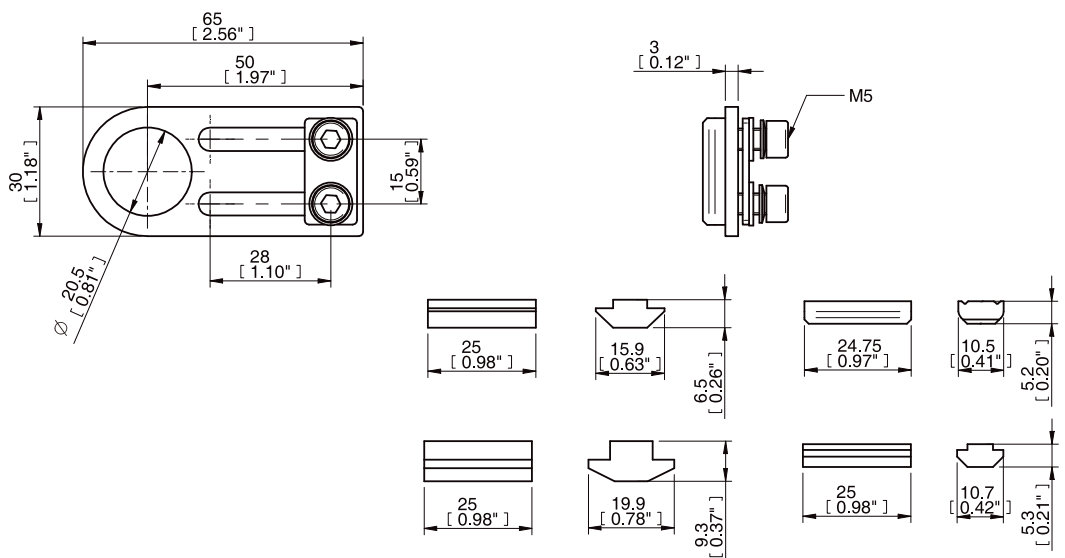

C

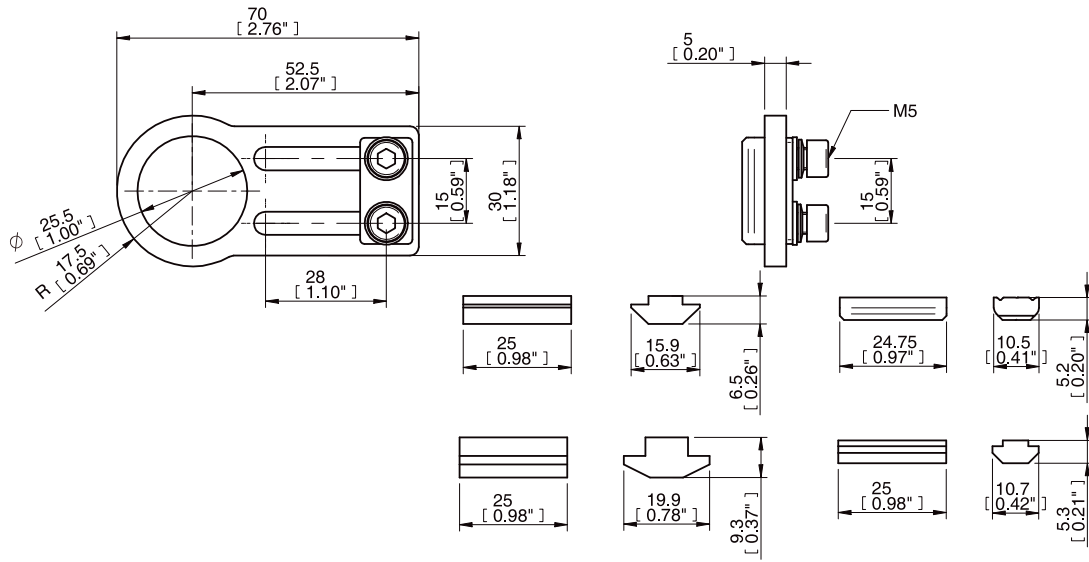

D

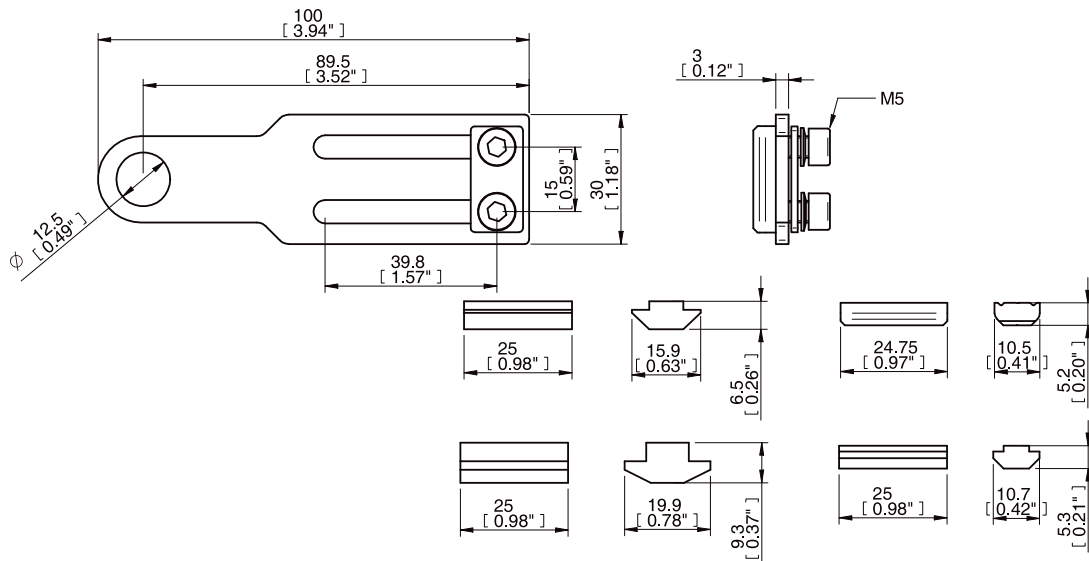

E

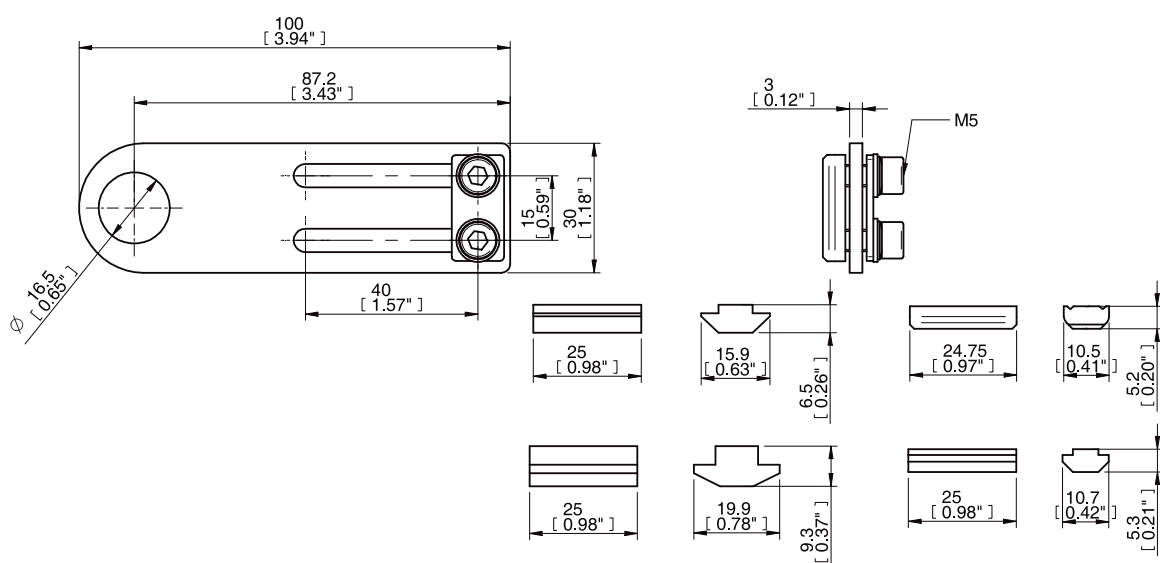

F

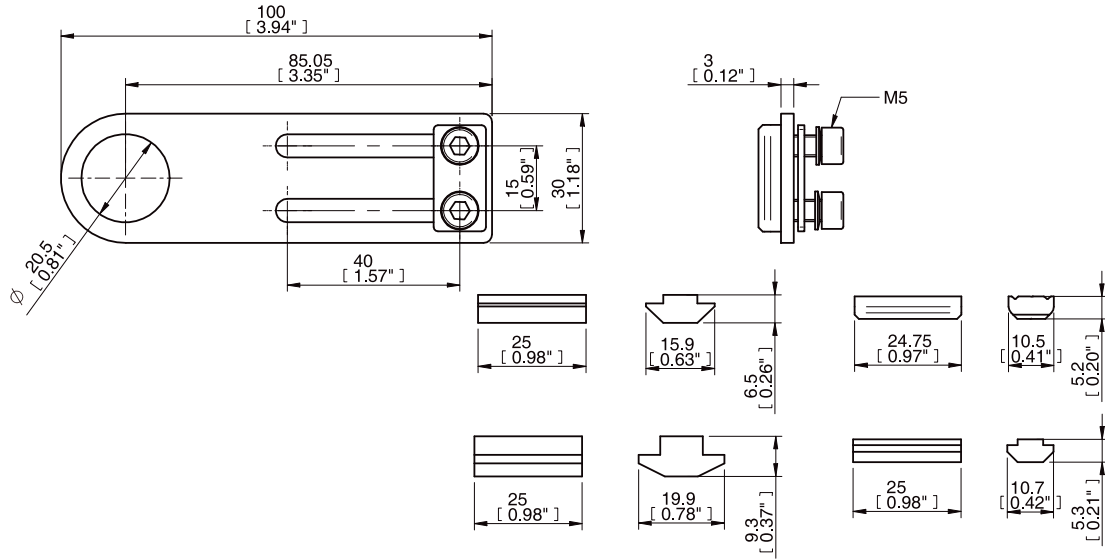

G

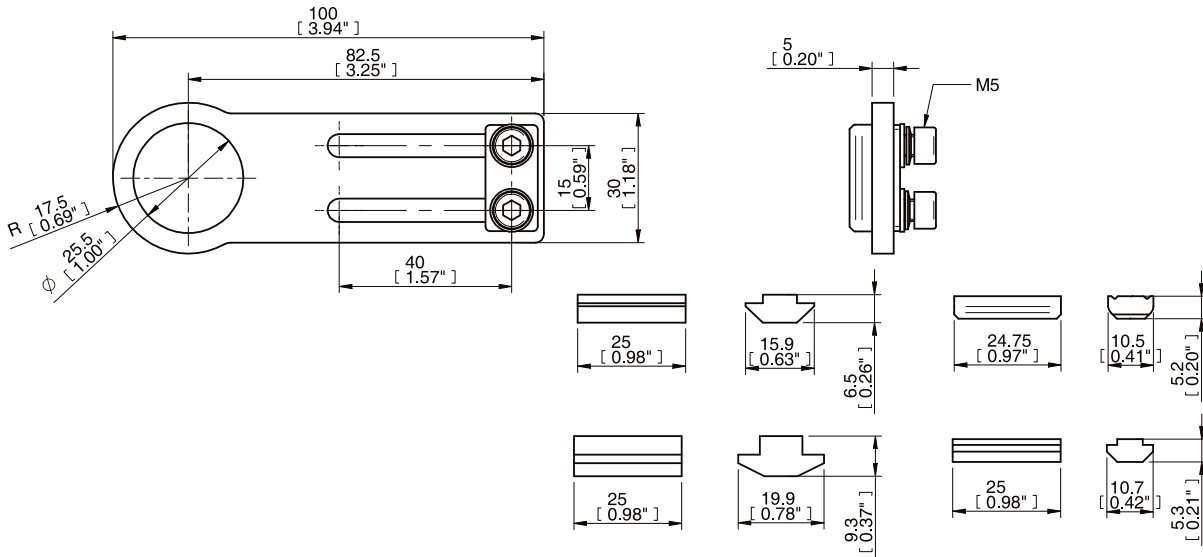

H