



SERIE **RADIAMONT** Art. **710063**

Valvola a sfera in acciaio al carbonio ASTM A105, in tre pezzi, a passaggio totale.

Three piece carbon steel ASTM A105, full bore ball valve.

Robinet à boisseau sphérique en acier au carbon ASTM A105, trois pièces, à passage intégral.

3-teiliger C-Stahlkugelhahn aus ASTM A105, mit vollem Durchgang.

Válvula de bola en acero al carbono ASTM A105, tres piezas, de paso total.

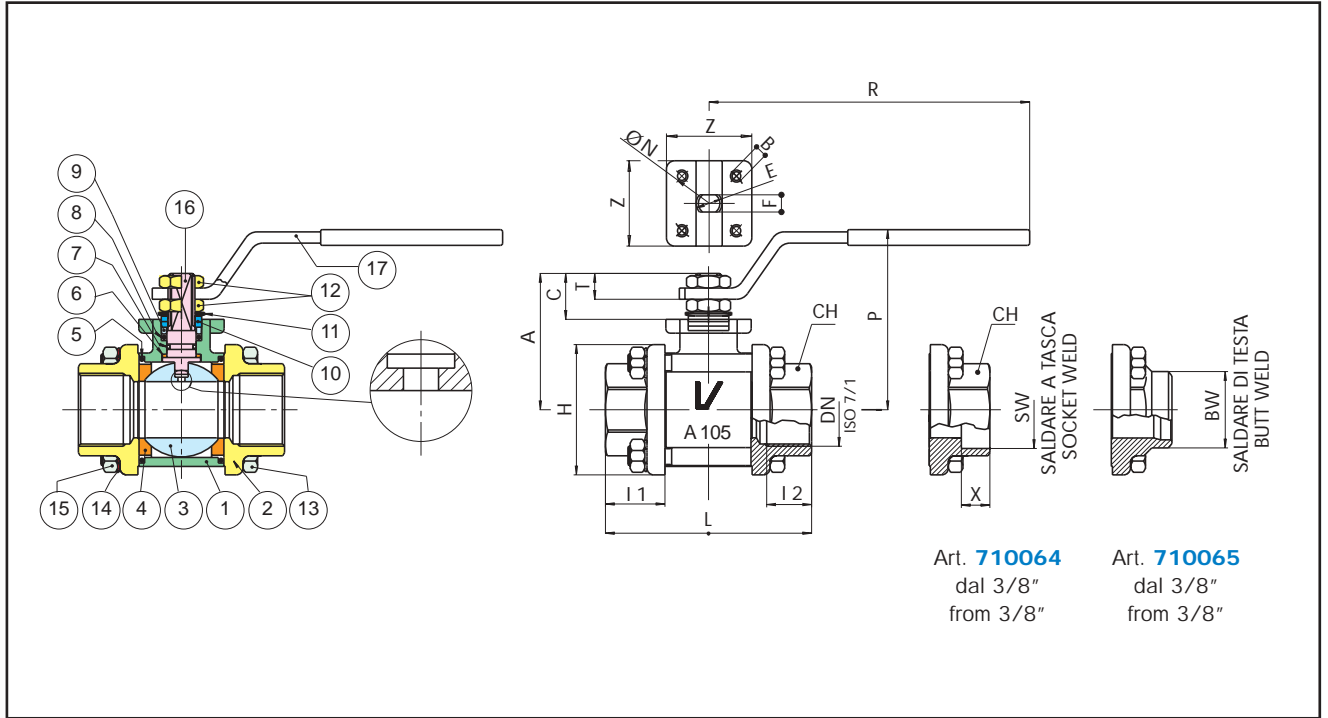

Art. **710064**

dal 3/8"
from 3/8"

Art. **710065**

dal 3/8"
from 3/8"

POS.	DENOMINAZIONE	PART NAME	DESCRIPTION	TEILBENENNUNG	DENOMINACION	MATERIALE-MATERIALS MATERIAUX-WERKSTOFF- MATERIAL	N°P.
1	CORPO	BODY	CORPS	GEHÄUSE	CUERPO	ASTM A 105	1
2	MANICOTTO	END CONNECTION	MANCHON	MUFFE	TERMINAL	ASTM A 105	2
3	SFERA	BALL	BILLE	KUGEL	BOLA	INOX AISI 304	1
4	GUARNIZIONE SFERA	BALL SEAT	JOINT DE TENUE BILLE	KUGELDICHTUNG	ASIENTO ESFERA	PTFE + 25% CARBONE-COAL-CHARBON-KOHL-E-CARBON	2
5	O-RING	RING	O-RING	O-RING	O-RING	FKM (VITON®)	2
6	RONDELLA ASTA	THRUST WASHER	RONDELLE DE L'AXE	SPINDELSCHEIBE	EMPAQUETADURA	PTFE + 25% CARBONE-COAL-CHARBON-KOHL-E-CARBON	1
7	O-RING	RING	O-RING	O-RING	O-RING	FKM (VITON®)	1
8	GUARNIZIONE ASTA	STEM SEAT	JOINT DE L'AXE	SPINDELDICHTUNG	ASIENTO EJE	PTFE + 25% CARBONE-COAL-CHARBON-KOHL-E-CARBON	1
9	BUSSOLA PREMIGUARNIZIONE	PACKING GLAND	BAGUE DE PRESSE ETOUPE	VORSPANNRING	MANGUITO PRENSAESTOPAS	AVP-9SMNPB36	1
10	RONDELLA MEZZOGIRO	END STOP	RONDELLE	ANSCHLAGSCHEIBE	ARANDELA MEDIAVUELTA	INOX AISI 430 (1/4" - 2") UNI 7070 (2 1/2" - 4")	2 1
11	MOLLA A TAZZA	SPRING WASHER	RESSORT A' DISQUES	TELLERFEDER	MUELLE CONTENEDOR	UNI 3545 (2 1/2" - 4")	2
12	DADO	NUT	ECROU	MUTTER	TUERCA	UNI 5771	2
13	TIRANTE CORPO	BOLT	TIRANTS	ZUGSTANGE	TIRANTE CUERPO	UNI 7356 1/4" - 2" 2 1/2" - 4"	4 6
14	RONDELLA	WASHER	RONDELLE	UNTERLEGSCHIEBE	ARANDELA	UNI 3545 1/4" - 2" 2 1/2" - 4"	4 6
15	DADO	NUT	ECROU	MUTTER	TUERCA	UNI 5771 1/4" - 2" 2 1/2" - 4"	4 6
16	ASTA	STEM	TIGE	SPINDEL	EJE	INOX AISI 304	1
17	LEVA	HANDLE	POIGNÉE	HANDEBEL	PALANCA	UNI 7070	1

DN	SW	BW	X	I1	I2	L	H	CH	R	P	A	C	T	E	F	N	B	Z	KV	PN	Kg		
1/4"	8	-	-	-	20,5	10	65	38	Ott. 27	131,5	64	47	15	10	10	7	-	-	-	5,4	15	0,45	
3/8"	10	18,2	17,1	9,5	20,5	11,4	65	38	Ott. 27	131,5	64	47	15	10	10	7	-	-	-	6	15	0,45	
1/2"	15	22,4	21,3	9,5	20,5	15	65	38	Ott. 27	131,5	64	47	15	10	10	7	-	-	-	16,3	15	0,40	
3/4"	20	27,7	26,7	11,1	22,5	16,3	76	46,5	Ott. 32	131,5	68	51,5	15	10	10	7	-	-	-	29,5	15	0,60	
1"	25	34,5	33,4	12,7	27	19,1	92	58	Ott. 41	174,5	78,5	60	19,5	12,5	12	8	-	-	-	43	15	1,10	
1 1/4"	32	43,2	42,2	14,3	30	21,4	106,5	66,5	Ott. 50	174,5	83,5	64,5	19,5	12,5	12	8	-	-	-	89	15	1,53	
1 1/2"	40	49,5	48,3	15,9	31	21,4	116	76	Ott. 55	250,5	100	79	24	16,5	16	10	-	-	-	230	15	2,10	
2"	50	62	60,3	17,5	36	25,7	136	90	Ott. 70	250,5	107	86	24	16,5	16	10	-	-	-	50	265	15	3,20
2 1/2"	65	76,5	73	20	38,5	30,2	153,5	134	Ø 90	321,5	126,5	103	28	18	20	14	70 F07	M8	65	540	15	8,30	
3"	80	89,5	88,9	20	43	33,3	180	161	Ø 105	321,5	137,5	114	28	18	20	14	70 F07	M8	65	873	15	13,4	
4"	100	115	114,3	20	50	39,3	217	190	Ø 130	381,5	156,5	137	34,5	22	24	18	102 F10	M10	92	1390	15	22,2	

CARATTERISTICHE GENERALI



SERIE	71
ATTACCO	FEMMINA-FEMMINA
DIAMETRO NOMINALE	Da DN 8 a DN 100
MANOVRA	Rotazione di 90° dell'organo di comando
ORGANO DI COMANDO	Leva UNI 7070 rivestita in P.V.C. blu

CONDIZIONI DI ESERCIZIO

Montaggio nel sistema di condotta fissa
 KV: Coefficiente di efflusso espresso in m³/h alla pressione differenziata di 100 kPa
 Direzione flusso: nei due sensi

MASSIMA PRESSIONE DI ESERCIZIO 15 bar

PRESSIONE VAPORE bar	1	2	3	4	5	6	7	8	9	10	11	12	13	14	15
TEMPERATURA VAPORE °C	100	120	133	143	152	158	165	170	175	180	184	188	191	195	198

Si consiglia l'utilizzo delle valvole in posizione APERTA o CHIUSA evitando le soluzioni intermedie, e di manovrare almeno due volte l'anno.

SPECIFICATIONS



SERIE	71
THREAD ENDS	FEMALE-FEMALE
NOMINAL DIAMETRE	From DN 8 to DN 100
MANEUVER	90° rotation of the lever
OPERATOR	UNI 7070 handle with blue P.V.C. cover

APPLICATION

Assembly in rigid pipe system
 KV: flow coefficient in m³/h at differential pressure of 100 kPa
 Direction of flow: both directions

MAXIMUM WORKING PRESSURE 15 bar

STEAM PRESSURE IN bar	1	2	3	4	5	6	7	8	9	10	11	12	13	14	15
STEM TEMPERATURE °C	100	120	133	143	152	158	165	170	175	180	184	188	191	195	198

We recommend the valve use in fully open or closed, not in mid position, and to manoeuvre the valve at least twice a year.

CARACTÉRISTIQUES GÉNÉRALES



SÉRIE	71
RACCORDEMENT	FEMELLE-FEMELLE
DIAMÈTRE NOMINAL	De DN 8 à DN 100
MANŒUVRE	Rotation de 90° de la poignée
ORGANE DE COMMANDE	Poignée UNI 7070 revêtue de P.V.C. bleu

CONDITION D'UTILISATION

Montage dans le système de conduite fixe
 KV: Coefficient de perte en m³/h à la pression différentielle de 100 kPa
 Direction du fluide: Dans les deux directions

PRESSION DE SEVICE MAXIMUM 15 bar

PRESSION DE LA VAPEUR bar	1	2	3	4	5	6	7	8	9	10	11	12	13	14	15
TEMPERATURE DE LA VAPEUR °C	100	120	133	143	152	158	165	170	175	180	184	188	191	195	198

Les vannes à boisseau sphérique sont conçues pour être utilisées en position ouverte ou fermée. Nous déconseillons l'utilisation dans des positions intermédiaires, la manœuvre de la vanne est conseillée au moins deux fois pendant l'année.

BESCHREIBUNG



SERIE	71
ANSCHLUSS	INNEN-INNEN
NENNWEITE	Von DN 8 bis DN 100
BETÄTIGUNG	90° Umdrehung des Absperrorganes
ABSPERRORGAN	Hebel UNI 7070 mit blauer P.V.C. Ummantelung

BETRIEBSBEDINGUNGEN

Einbau in starres Rohrleitungssystem
 KV: Ausflusskoeffizient m³/h bei einem Differenzdruck von 100 kPa
 Durchflussrichtung: beliebig

MAXIMALER BETRIEBSDRUCK 15 bar

DAMPFDRUCK bar	1	2	3	4	5	6	7	8	9	10	11	12	13	14	15
DAMPFTEMPERATUR °C	100	120	133	143	152	158	165	170	175	180	184	188	191	195	198

Es wird empfohlen die Kugelhähne in komplett geschlossener oder geöffneter Position zu montieren, Zwischenstellungen sind zu vermeiden. Die Kugelhähne sind mindestens zwei mal im Jahr zu betätigen.

CARACTERISTICAS GENERALES



SERIE	71
CONEXION	HEMBRA-HEMBRA
DIAMETRO NOMINAL	Desde DN 8 hasta DN 100
ACCIONAMIENTO	Rotación de 90° del órgano de accionamiento
ORGANO DE ACCIONAMIENTO	Palanca UNI 7070 revestimiento en P.V.C. azul

CONDICIONES DE INSTALACION

Montaje en el sistema de tubería fija
 KV: Coeficiente de caudal indicado en m³/h a la presión diferencial de 100 kPa
 Dirección del flujo: en ambos sentidos

MAXIMA PRESION DE EJERCICIO 15 bar

PRESIÓN VAPOR bar	1	2	3	4	5	6	7	8	9	10	11	12	13	14	15
TEMPERATURA °C	100	120	133	143	152	158	165	170	175	180	184	188	191	195	198

Se aconseja la utilización en posición abierta o cerrada, evitando posiciones intermedias, y de maniobrar la válvula cuanto menos dos veces por año.

DISPONIBILE ANCHE NELLE OPZIONI

710085 F/F NPT B.1.20.1

OPTIONS AVAILABLE

710085 F/F NPT B.1.20.1

DISPONIBLE AUSSI DANS LES OPTIONS

710085 F/F NPT B.1.20.1

VERFÜGBARE OPTIONEN

710085 I/I NPT B.1.20.1

DISPONIBLE TAMBIEN EN LAS OPCIONES

710085 H/H NPT B.1.20.1



ISO 9001

VALPRES