

Siłowniki ze zintegrowanym prowadzeniem serii QCT i QCB

Podwójnego działania, tłok magnetyczny, z prowadzeniem
Ø20, 25, 32, 40, 50, 63 mm



- » Czujniki magnetyczne mogą być montowane po obu stronach siłownika.
- » QCT: wersja z tuleją prowadzącą z brązu spiekanego
- » QCB: wersja z łożyskami kulkowymi
- » Ruch i prowadzenie w jednej jednostce

Obie wersje są wyposażone w stałą amortyzację zapobiegającą bezpośrednim uderzeniom tłoka w głowice. Konstrukcja korpusu pozwala zamontować siłownik jego górną, dolną lub boczną płaszczyzną. Rowki w kształcie litery „T” zlokalizowane na powierzchni dwóch płaszczyzn umożliwiają montaż czujników w różnych położeniach. Skoki niestandardowe są dostępne na życzenie.

Siłowniki tej serii są dostępne w dwóch wersjach. Nadają się do stosowania w bardzo ograniczonych przestrzeniach.

Wersja QCT: z tulejami z brązu spiekanego, odpowiednia w przypadkach, gdy na siłownik wywierane są wysokie obciążenia boczne.

Wersja QCB: z łożyskami kulkowymi, odpowiednia do zastosowań wymagających wysokiej precyzji i charakteryzujących się szybkimi cyklami roboczymi.

DANE OGÓLNE

Rodzaj konstrukcji	zwarta, z prowadzeniem QCT = tuleje z brązu spiekanego QCB = łożyska kulkowe
Działanie	podwójnego działania
Materiały	korpus = aluminium anodowane kołnierz = stal ocynkowana tłoczek = stal nierdzewna nagięta AISI 303 prowadnice QCT = stal nierdzewna nagięta 420B prowadnice QCB = stal utwardzona C50 uszczelnienia = PU
Montaż	przez otwory gwintowane i niegwintowane w korpusie
Zakres skoków min.-maks.	patrz tabela
Zakres temperatur pracy	0°C + 80°C (dla suchego powietrza - 20°C)
Prędkość	50 + 500 mm/s
Ciśnienie pracy	1 + 10 bar
Czynnik roboczy	czyste powietrze, niesmarowane. Jeśli prowadzone jest smarowanie powietrza, zalecany jest olej ISOVG32. Raz rozpoczęty proces smarowania musi być kontynuowany do końca eksploatacji.

STANDARDOWE SKOKI SIŁOWNIKÓW PODWÓJNEGO DZIAŁANIA SERII QC

■ = podwójnego działania

Skoki pośrednie niestandardowe są dostępne na życzenie (skoki będące wielokrotnością 5 mm)

STANDARDOWE SKOKI

Ø	20	25	30	40	50	75	100	125	150	175	200
20	■		■	■	■	■	■	■	■	■	■
25	■		■	■	■	■	■	■	■	■	■
32		■			■	■	■	■	■	■	■
40		■			■	■	■	■	■	■	■
50					■	■	■	■	■	■	■
63					■	■	■	■	■	■	■

OZNACZENIA

QC	T	2	A	020	A	050
QC	SERIA					
T	WERSJA: T = tuleje z brązu spiekanego B = łożyska kulkowe					
2	DZIAŁANIE: 2 = podwójnego działania				SYMBOLE ELEMENTÓW PNEUMATYCZNYCH CD07	
A	MATERIAŁY: A = korpus z aluminium anodowanego; tłoczyko ze stali nierdzewnej nagiętanej AISI 303 kolumny dla serii QCT ze stali nierdzewnej nagiętanej AISI 420B; kolumny dla serii QCB ze stali utwardzonej C50					
020	ŚREDNICA TŁOKA: 020 = 20 mm - 025 = 25 mm - 032 = 32 mm - 040 = 40 mm - 050 = 50 mm - 063 = 63 mm					
A	RODZAJ KONSTRUKCJI: A = standard					
050	SKOK (patrz tabela)					

SYMBOLE ELEMENTÓW PNEUMATYCZNYCH

Symbole elementów pneumatycznych zawarte w tabeli OZNACZEŃ są przedstawione poniżej.



TABELA DOPUSZCZALNYCH SIŁ OBCIĄŻAJĄCYCH (F)

Tuleje z brązu spiekanego
Wersja QCT
Łożyska kulkowe
Wersja QCB

F (N) 1N = 0,102 kgf
Przykład: QCT2A025A020 = F = 140N

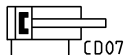
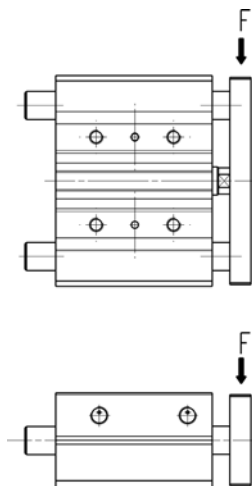

SKOK												
Ø	Model	20	25	30	40	50	75	100	125	150	175	200
20	QCT	100	-	93	81	73	114	93	98	85	75	67
25	QCT	140	-	120	115	103	165	135	150	131	116	104
32	QCT	-	253	-	-	214	225	208	225	198	176	159
40	QCT	-	251	-	-	197	215	206	224	196	175	157
50	QCT	-	317	-	-	273	267	299	257	225	200	179
63	QCT	-	316	-	-	273	267	299	257	225	200	179
20	QCB	110	-	100	125	121	90	86	69	58	49	43
25	QCB	142	-	85	154	148	106	82	97	81	70	61
32	QCB	-	222	-	-	91	167	129	145	122	104	90
40	QCB	-	221	-	-	93	167	128	145	121	104	90
50	QCB	-	203	-	-	152	161	193	156	130	110	95
63	QCB	-	201	-	-	151	158	195	157	130	110	94

TABELA DOPUSZCZALNYCH MOMENTÓW (M)

Tuleje z brązu spiekanego
Wersja QCT
Łożyska kulkowe
Wersja QCB

M (N*m) 1N*m = 0,102 kgf *m
Przykład: QCT2A025A020 = M = 3,4 Nm

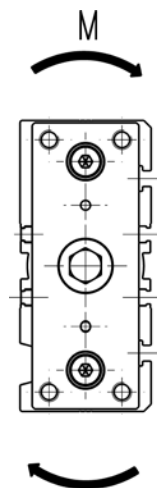

SKOK												
Ø	Model	20	25	30	40	50	75	100	125	150	175	200
20	QCT	1,7	-	1,5	1,2	1,0	2,9	2,8	2,6	2,3	2,0	1,8
25	QCT	3,4	-	2,9	3,6	3,3	4,2	4,3	3,8	3,2	2,7	2,3
32	QCT	-	6,7	-	-	6,5	7,2	7,0	6,6	5,6	4,8	4,1
40	QCT	-	8,7	-	-	7,3	9,2	8,8	9,6	8,4	7,5	6,7
50	QCT	-	15,4	-	-	12,9	12,6	13,4	12,1	11,3	10,7	8,8
63	QCT	-	15,1	-	-	14,3	16,6	17	14	11,3	9,7	9,1
20	QCB	3,0	-	2,7	3,4	3,3	2,4	2,3	1,9	1,6	1,3	1,2
25	QCB	3,5	-	2,7	4,9	4,7	3,4	2,6	3,1	2,6	2,2	2,0
32	QCB	-	6,3	-	-	3,6	6,5	5,1	5,7	4,8	4,1	3,5
40	QCB	-	8,5	-	-	4,0	7,2	5,5	6,2	5,2	4,5	3,9
50	QCB	-	11,1	-	-	8,3	8,8	10,6	8,6	7,1	6,0	5,2
63	QCB	-	8,3	-	-	7,2	9,8	12,1	9,7	8,1	6,8	5,8

Siłowniki serii QC



Uwaga: w przypadku niestandardowych skoków pośrednich (np. skok 35) należy rozważyć zastosowanie skoku o bezpośrednio następującej wartości wyższej (np. skok 40).

Wymiary ØC, B, L3: patrz następna strona.

+ = dodać skok

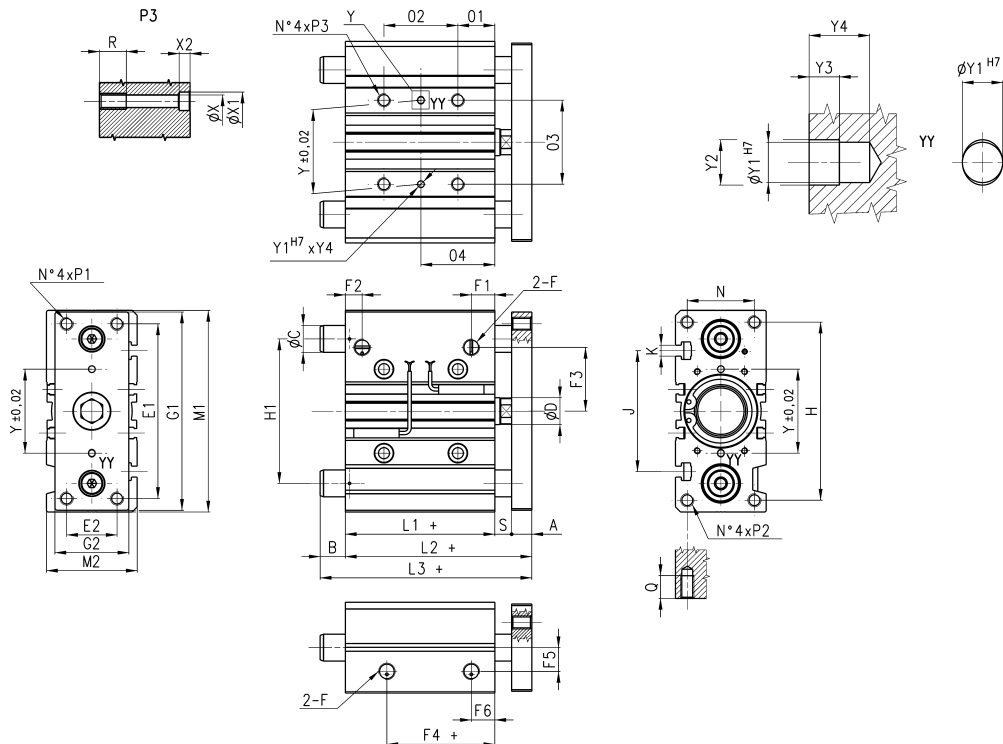

W przypadku korzystania z przyłączy bocznych należy odkręcić odpowiednie zaślepki gwintowane, przykręcić je do gniazd czołowych i dokręcić do powierzchni siłownika (nie mocniej niż przy wcześniejszym montażu), stosując przy tym odpowiednie uszczelnienie.

WYMIARY

Wymiary 02 (mm)	Ø20	Ø25	Ø32	Ø40	Ø50	Ø63	Wymiary 04 (mm)	Ø20	Ø25	Ø32	Ø40	Ø50	Ø63
20 + 30	24	24	24	24	24	28	20 + 30	29	29	33	34	36	38
40 + 100	44	44	48	48	48	52	40 + 100	39	39	45	46	48	50
125 + 200	120	120	124	124	124	128	125 + 200	77	77	83	84	86	88

WYMIARY

Ø	A	ØD	E1	E2	F	F1	F2	F3	F4	F5	F6	G1	G2	H	H1	L1	L2	M1	M2	N	Ø1	Ø3	P1/P2	P3	Q	R	S	Y	Y1	Y2	Y3	Y4	X	X1	X2	J	K
20	10	10	70	18	G1/8	10,5	10,5	25	12,5	11,5	10,5	81	30	72	54	37	53	83	36	24	17	28	M5x0,8	M6x1	13	12	6	28	3	3,5	3	6	5,5	9	5	44	M5
25	10	12	78	26	G1/8	11,5	8	28,5	12,5	13,5	11,5	91	40	82	64	37,5	53,5	93	42	30	17	34	M6x1	M6x1	15	12	6	34	4	4,5	3	6	5,5	9	5	50	M5
32	12	16	96	30	G1/8	12,5	9,5	34	7	15	12,5	110	45	98	78	37,5	59,5	112	48	34	21	42	M8x1,25	M8x1,25	20	16	10	42	4	4,5	3	6	6,5	11	6,5	63	M6
40	12	16	104	30	G1/8	13	12	38	13	18	13	118	45	106	86	44	66	120	54	40	22	50	M8x1,25	M8x1,25	20	16	10	50	4	4,5	3	6	6,5	11	6,5	72	M6
50	15	20	130	40	G1/4	14	11	47	8	21,5	12	146	60	130	110	44	72	148	64	46	24	66	M10x1,5	M10x1,5	22	20	13	66	5	6	4	8	8,5	14	8,5	92	M8
63	15	20	130	50	G1/4	14,5	11,4	55	12	28	14,5	158	70	142	124	49	77	162	78	58	24	80	M10x1,5	M10x1,5	22	20	13	80	5	6	4	8	8,5	14	8,5	110	M10

QCB: długość całkowita (L3), wysunięcie (B) i Ø kolumn prowadzących (ØC)

Uwaga: w przypadku niestandardowych skoków pośrednich (np. skok 35) należy rozważyć zastosowanie skoku o bezpośrednio następującej wartości wyższej (np. skok 40). Skoki standardowe: patrz tabela na stronie 1/4.05.02.

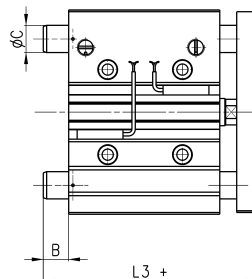

Wymiary L3 i B są zależne od różnych wartości skoku QCB.

WYMIARY

Ø	L3 (skok 20-30 mm)	L3 (skok 25-50 mm)	L3 (skok 25-75 mm)	L3 (skok 40-100 mm)	L3 (skok 75-100 mm)	L3 (skok 100-200 mm)	L3 (skok 125-200 mm)	B (skok 20-30 mm)	B (skok 25-50 mm)	B (skok 25-75 mm)	B (skok 40-100 mm)	B (skok 75-100 mm)	B (skok 100-200 mm)	B (skok 125-200 mm)	ØC
20	72	-	-	75	-	-	85	19	-	-	22	-	-	32	10
25	74,5	-	-	85,5	-	-	98	21	-	-	32	-	-	44,5	12
32	-	86	-	-	95	-	110	-	26,5	-	-	35,5	-	50,5	16
40	-	86	-	-	95	-	110	-	20	-	-	29	-	44	16
50	-	-	93	-	-	112	-	-	-	21	-	-	40	-	20
63	-	-	93	-	-	112	-	-	-	16	-	-	35	-	20

QCT: długość całkowita (L3), wysunięcie (B) i Ø kolumn (ØC)

Uwaga: w przypadku niestandardowych skoków pośrednich (np. skok 35) należy rozważyć zastosowanie skoku o bezpośrednio następującej wartości wyższej (np. skok 40). Skoki standardowe: patrz tabela na stronie 1/4.05.02.

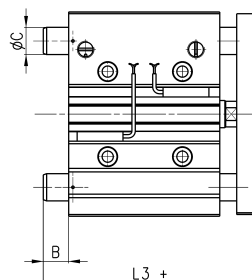

Wymiary L3 i B są zależne od różnych wartości skoku QCT.

WYMIARY

Ø	L3 (skok 20-50 mm)	L3 (skok 20 mm)	L3 (skok 25 mm)	L3 (skok 30-50 mm)	L3 (skok 25-200 mm)	L3 (skok 75-200 mm)	L3 (skok 50-200 mm)	B (skok 20-50 mm)	B (skok 20 mm)	B (skok 25 mm)	B (skok 30-50 mm)	B (skok 25-200 mm)	B (skok 75-200 mm)	B (skok 50-200 mm)	ØC
20	74,5	-	-	-	-	79,5	-	21,5	-	-	-	-	26,5	-	12
25	-	74,5	-	80,5	-	85	-	-	21	-	27	-	31,5	-	16
32	-	-	73,5	-	-	-	91,5	-	-	14	-	-	-	32	20
40	-	-	73,5	-	-	-	91,5	-	-	7,5	-	-	-	25,5	20
50	-	-	-	-	98,5	-	-	-	-	-	-	26,5	-	-	25
63	-	-	-	-	98,5	-	-	-	-	-	-	21,5	-	-	25